

Unit DesignV4 の新コマンド、変更内容

新カタログ(No.10)で新たに掲載した SF/GF シリーズの商品を追加しています。(一部対応外)

1. フレームへのコネクタの取付方

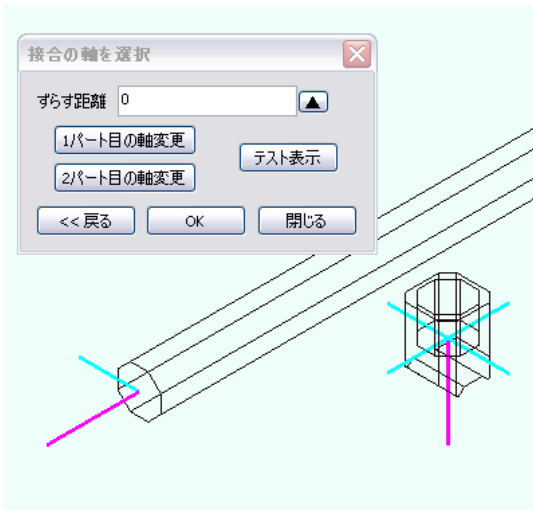

V 4 以前

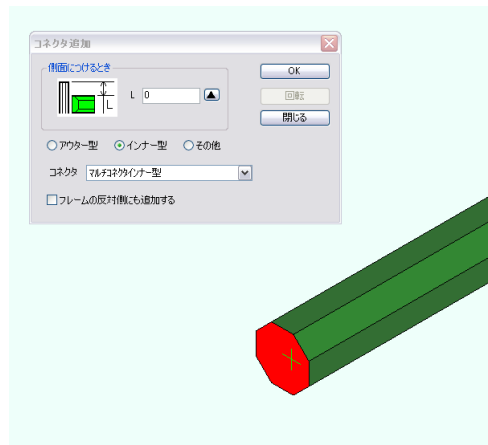

V 4

今まで個別にコネクタをフレームに取りつけるとき、汎用接合を使用し取り付けでしたが、

「コネクタ追加」コマンドを使用し、端面を選択し、コネクタの種類を選ぶだけで接合できるようになりました。

側面を触れば、側面に取り付け可能な部品全てに取り付けることができます。

2. GFフレームキャップもキャップ取付コマンドを使用しワンクリックで

取付可能になりました。

3. コロコンコマンドの内容が変わりました。

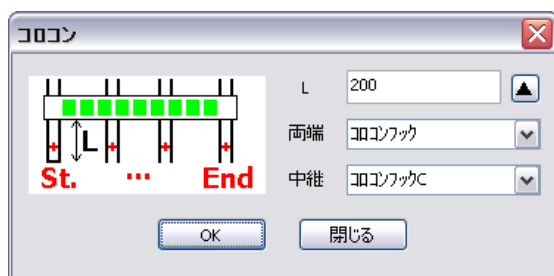

以前

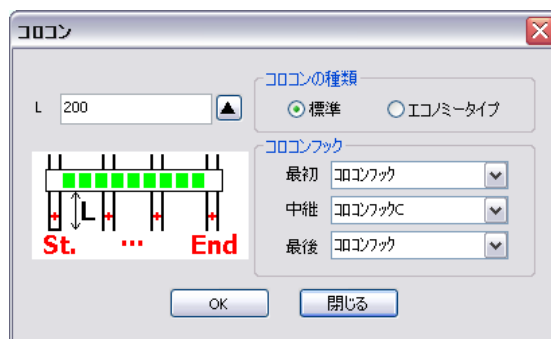

現在

標準タイプのコロコンだけでなく、エコノミータイプも使用可能。

コロコンフックの最初と最後に種類を選べるようになりました。

4. S F のパネル取り付け時のボルトの長さ選択が自動になりました。

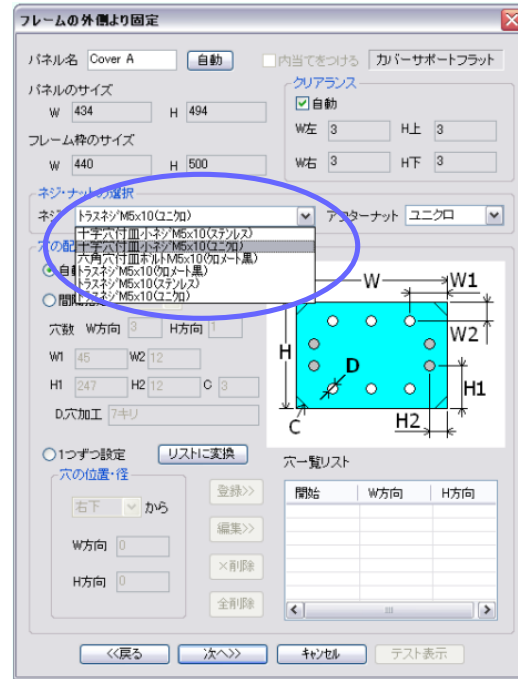

以前

現在

G F と同様に、ボルトの長さは各々固定で種類だけを選ぶようになりました。

5. 各々の平面図を作成した後、グループ化が出来るようになりました。

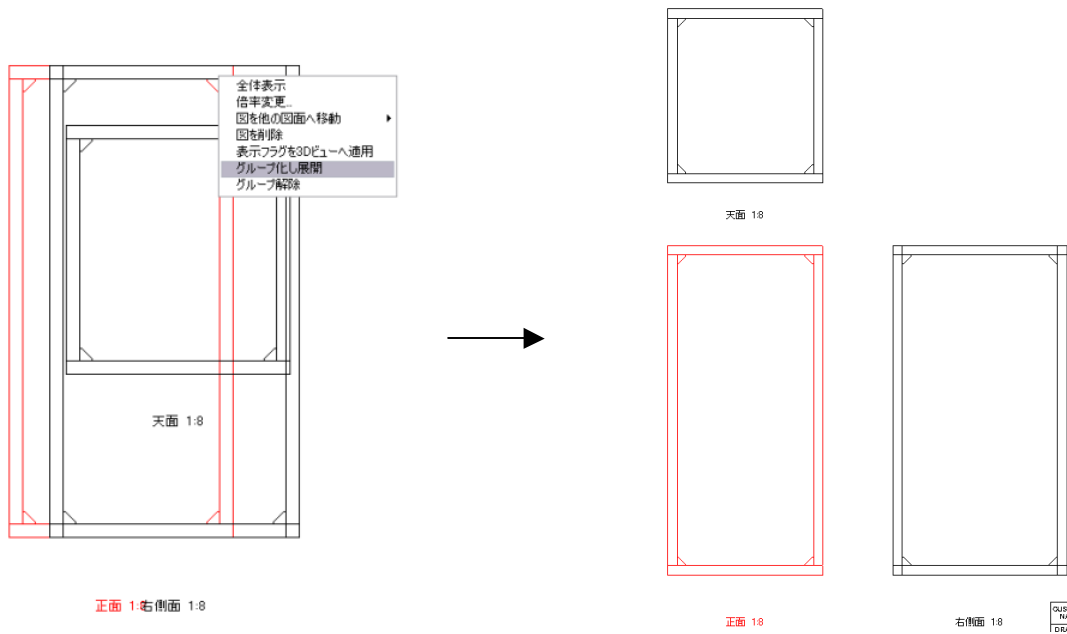

中心にしたい面を一つ選択、画面上を右クリックし「グループ化し展開」を押すと右図のように左右上下が最初に選択した図を中心に列を揃えることができます。

6. 件名(顧客名)のフォントサイズを変更出来るようになりました。

通常は3です。

図面情報

図番 SFU OK キャンセル

名称 顧客図番

件名 SUS株式会社 件名サイズ 3

製図者名A 登録 製図日A <<<

製図者名B 製図日B <<<

審査者名 審査日 <<<

承認者名 承認日 <<<

変更

回数 1 削除

変更者名 自動 変更日 <<<

変更理由及び変更箇所

日付設定

2009年2月

日	月	火	水	木	金	土
25	26	27	28	29	30	31
1	2	3	4	5	6	7
8	9	10	11	12	13	14
15	16	17	18	19	20	21
22	23	24	25	26	27	28
1	2	3	4	5	6	7

日付空欄

7. 図面に投影した時のパネル名の表記が下記ようになります。

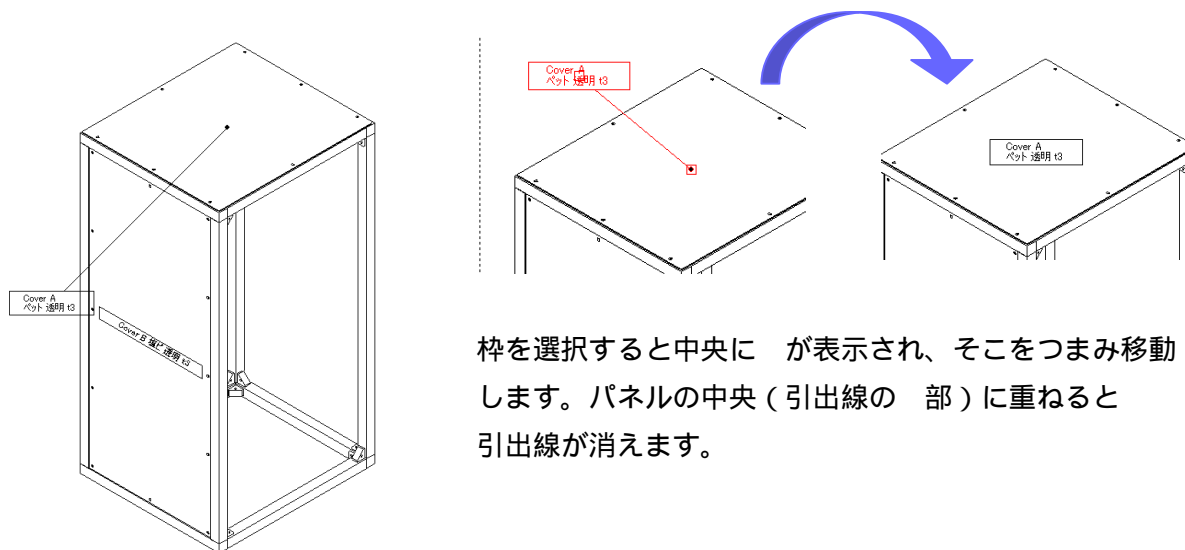

枠を選択すると中央に が表示され、そこをつまみ移動します。パネルの中央（引出線の 部）に重なると引出線が消えます。

取り込んだときの状態

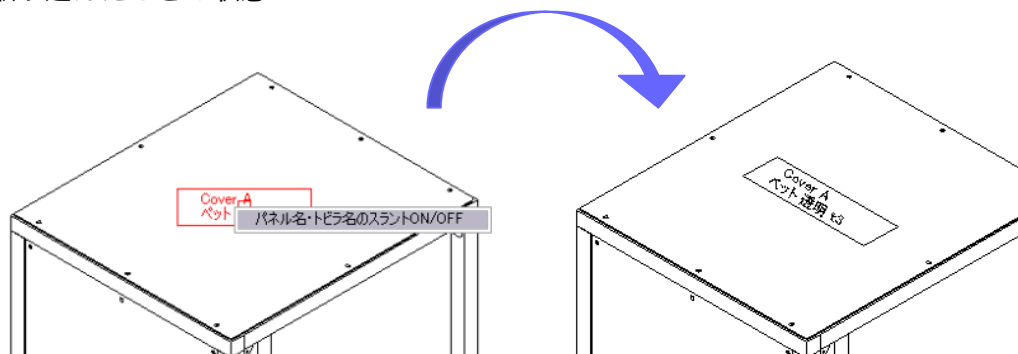

また、パネルと同じ向きに表示したい場合は、向きを変えたい注記を選択した後、右クリックし「パネル名・トビラ名のスラント ON/OFF」を押します。

8. ボードホルダFのフレーム長下限値を設定しました。

100mm以下の取付は出来ません。

9. パネルのItem化に伴い、パネルの表記の仕方を変更しました。

品番	ItemNo	品名	DWG No	寸法A	寸法B	加工番号	F-G-D	C	数量
1	GFA-800G	フレームガード L=2000 グレー							2
2	GFF-000	グリーンフレーム		440					8
3	GFF-000	グリーンフレーム		533					4
4	GFF-A01	ボードホルダF		392					2
5	GFF-A01	ボードホルダF		465					2
6	GFJ-000	マルチコネクタアウター型							16
7	GFJ-A22	ボードホルダ							8
8	SFB-905	丸木ネジ M4.1x32							8
9	SFY-CA3V	Cover A AL複合板アイボリーt3		463	463	切断のみ			1
10	SFY-WSCM	Board A 作業ボード t16.5		528	528	切断のみ			1

不要な行を非表示することが出来ます。

部品表のスケール・行/列数変更

スケール %

最大行数

寸法B
 加工番号
 F-G-D
 C

OK 閉じる

品番	ItemNo	品名	DWG No	寸法A	寸法B	加工番号	数量
1	GFA-800G	フレームガード L=2000 グレー					2
2	GFF-000	グリーンフレーム		440			8
3	GFF-000	グリーンフレーム		533			4
4	GFF-A01	ボードホルダF		392			2
5	GFF-A01	ボードホルダF		465			2
6	GFJ-000	マルチコネクタアウター型					16
7	GFJ-A22	ボードホルダ					8
8	SFB-905	丸木ネジ M4.1x32					8
9	SFY-CA3V	Cover A AL複合板アイボリーt3		463	463	切断のみ	1
10	SFY-WSCM	Board A 作業ボード t16.5		528	528	切断のみ	1

チェックを外すと、外した行を非表示出来ます。

10. パネルの「その他」欄を削除します。

パネルの追加

新規にパネルを作成
 既存のパネルをそのまま適用
 既存のパネルの値をコピーして編集

既存パネル名

ミラー

パネルを貼るフレーム枠の内側の辺を下から反時計回りの順にクリックしてください。

パネルのタイプ
 ブラケットのタップで固定
 フレームの外側から固定
 パネルフィックスで固定
 パネルクランプで固定
 パネルフレームで固定

パネルの詳細
 材質 その他
 カラー
 厚さ

次へ>> キャンセル

標準のItem以外のパネルは取り込めません。あくまでも、標準品だけの作図となります。
 標準品以外のパネルを御使用になりたい場合は御見積もり時に明記、
 または各拠点営業へご相談下さい。(注：値引き対象外となる場合があります。)