

Unit Design チュートリアル

【GF版・変更編】

SUS Corporation

本書について

このチュートリアルでは、Unit Designを利用して作成したモデルを変更する手順と操作を説明します。

SUS Corporation

本書は下記図を作成していきます。

本書ではUnit Design(GF版・作成編)で作成した図面を変更します。

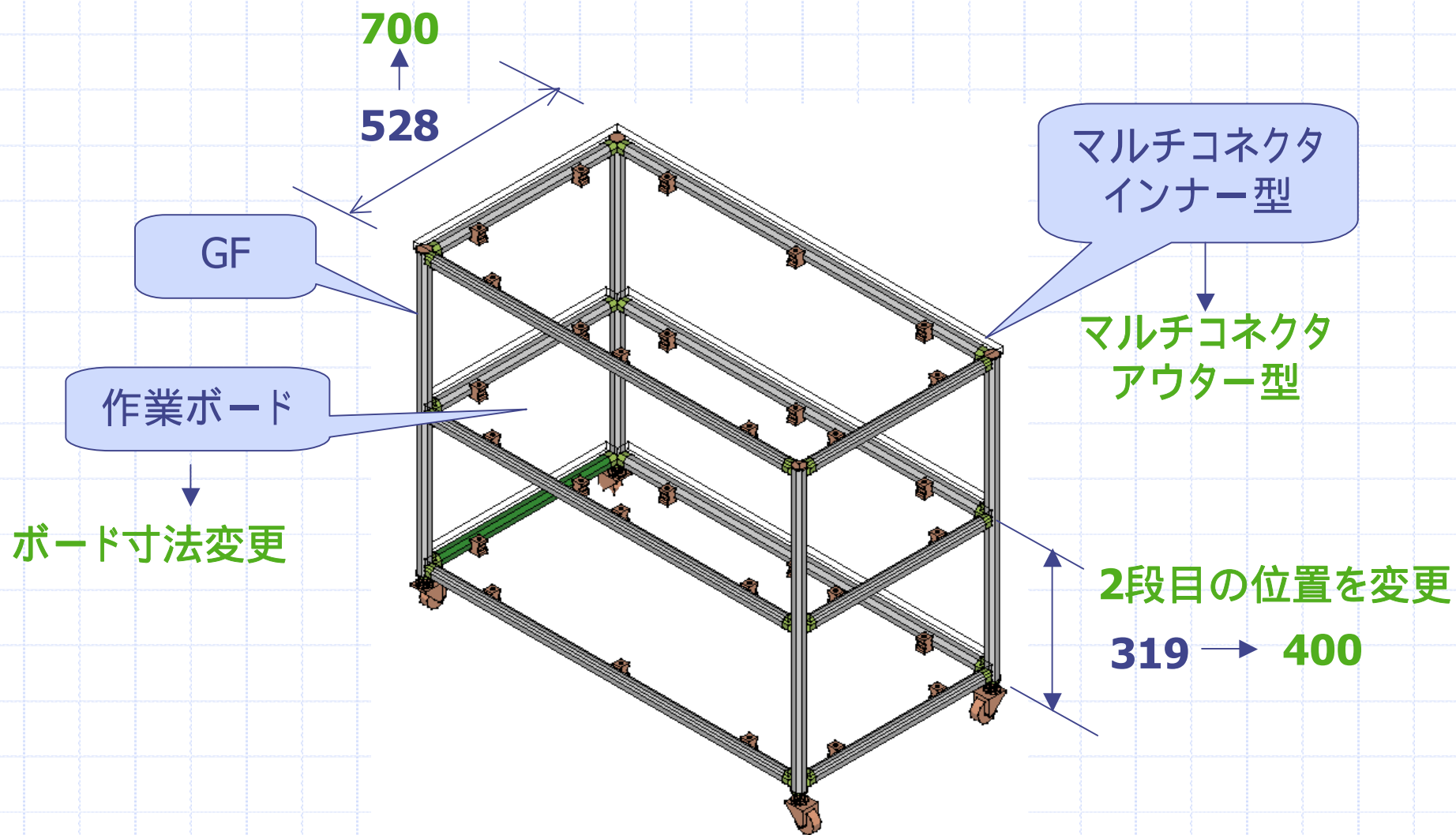

Unit Design の起動

Unit Design アイコン  をダブルクリックします。
Unit Design が起動します。

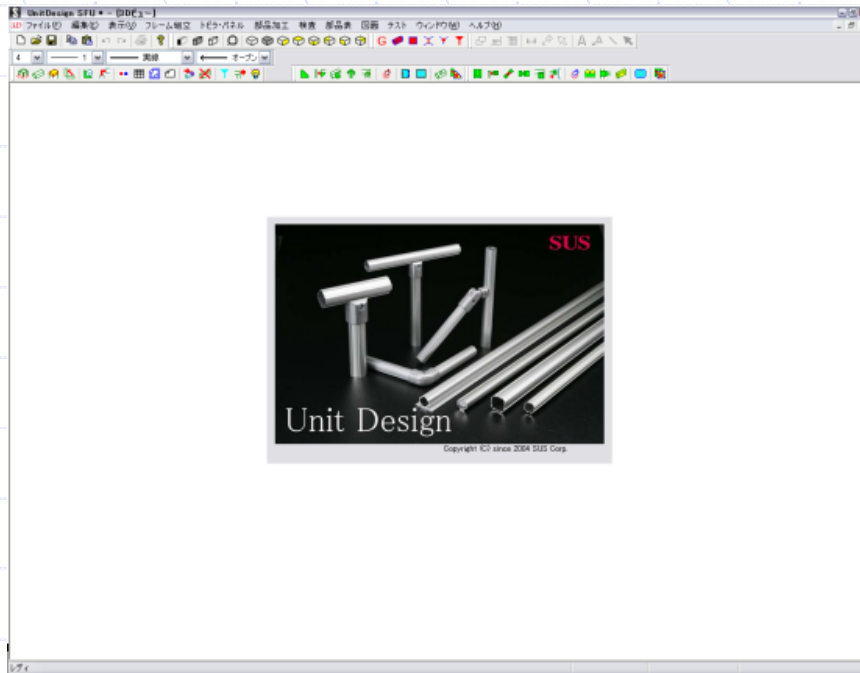

Unit Design 起動時の画面

既存ファイルの読み込み

作成済のデータを開きます。

1. Unit Design(作成編)で作成したデータを読み込みます。
2. ファイル 開く、からファイルを選択し、「**Unit Product**」の拡張子ファイルを開きます。

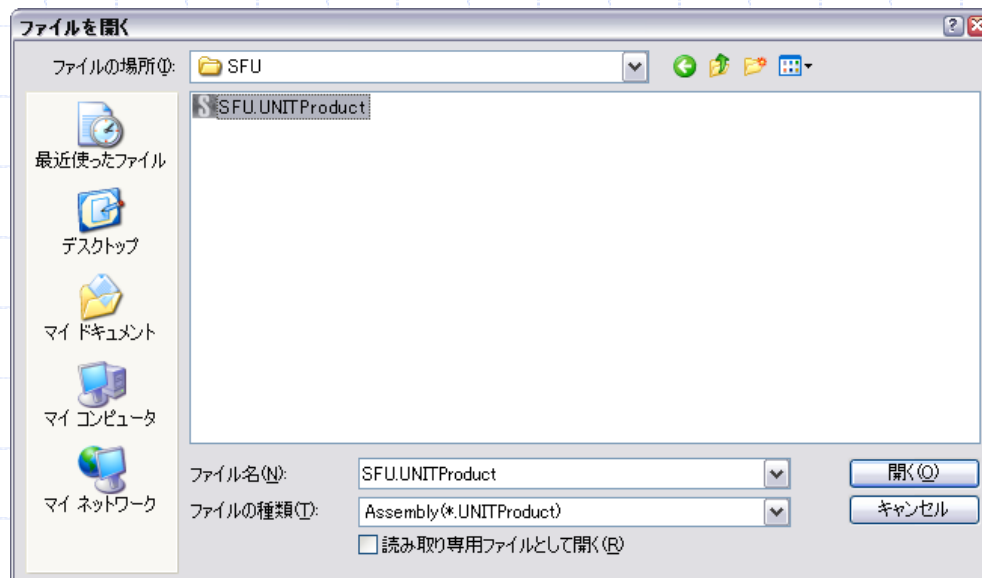

フレーム長さ変更

単体または複数のフレームの長さを変更します。

- 1.長さ変更  をクリックします。
- 2.同じ長さ寸法を変更したい
フレームの面を全て選択します。
- 3.奥行き方向に**172**mmプラスするので、
Lに**172**と入力します。
マイナスしたい場合は数値の前に「-」を
入力します。
- 4.適用を押すと、リストに表示されている
フレーム全て変更されます。

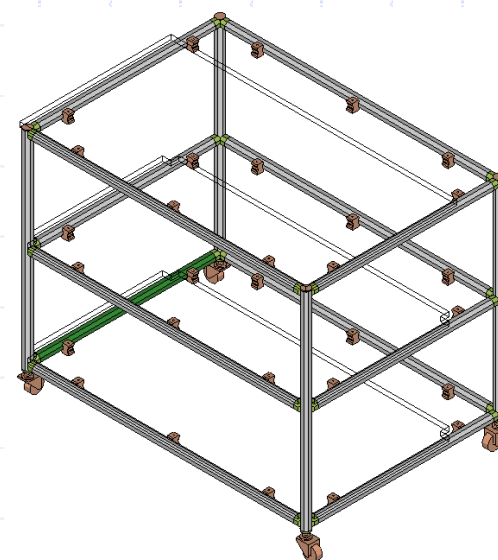
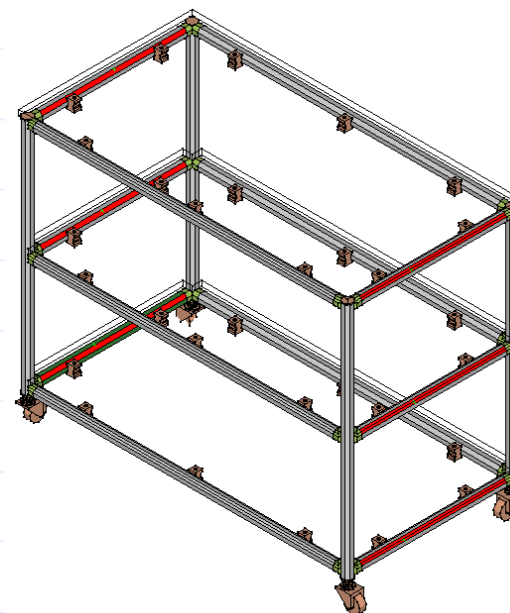

フレームの長さ変更



適用

閉じる

L 172 mm ▲

アイテムNo	品名	長さ(mm)
GFF-000	ケリソフレーム	440
GFF-000	ケリソフレーム	440
GFF-000	ケリソフレーム	440
GFF-000	ケリソフレーム	440
GFF-000	ケリソフレーム	440
GFF-000	ケリソフレーム	440

距離・角度測定

これを覚えておくと便利-1

❗ 寸法を測る

メニューバーの「検査」 「距離・角度測定」を選択します。
測定したい箇所の面を2箇所選択します。
辺や点で測定したい場合は、ピックを変更します。

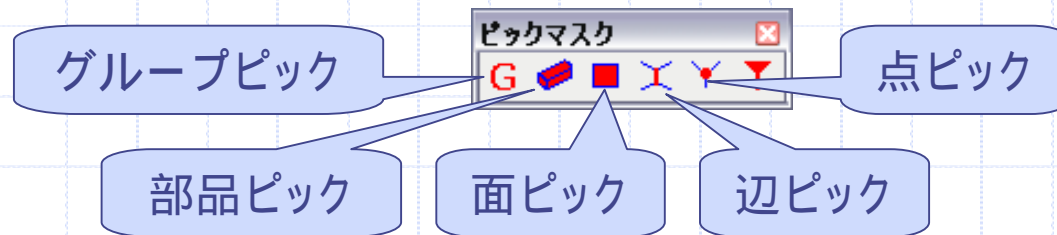

「測定」を押すと、「距離」に数値が表示されます。

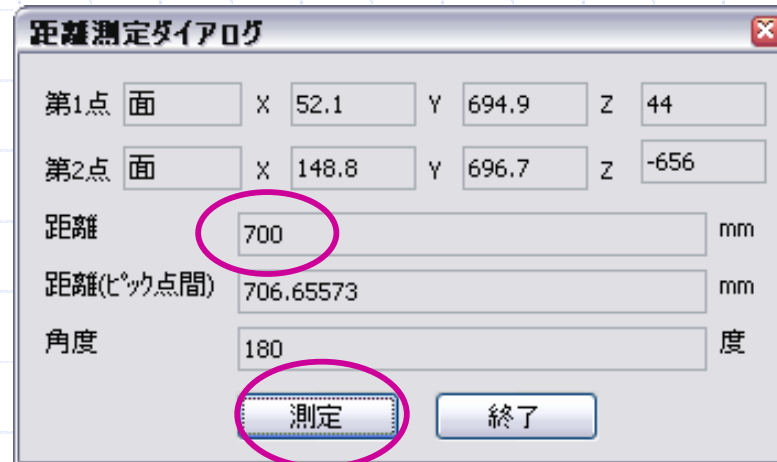

パネルの変更

フレームに合わせてパネルも変更します。

- 1.メニューバーの「トビラ・パネル」
「変更・削除」をクリックします。
- 2.変更したいパネルをクリックします。
(エッジ付近をクリック)

- 3.OKを押し、何も変更せず
次へを2回押し、実行を押します。
フレームの寸法に合わせて自動で
パネル寸法が変更されます。

- 4.2段目も同じように変更します。
2段目と3段目は同じパネルを使用している為、
どちらか片方を選択し変更すればOKです。

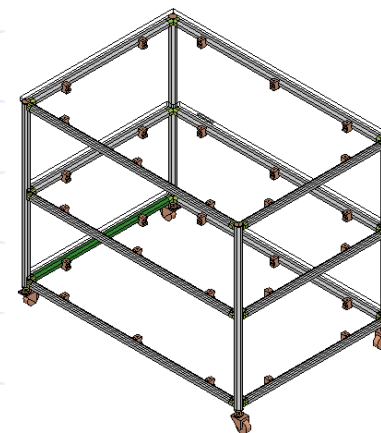
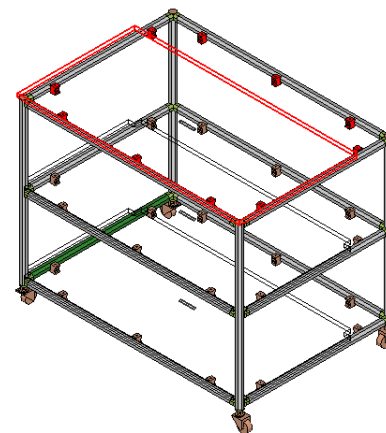
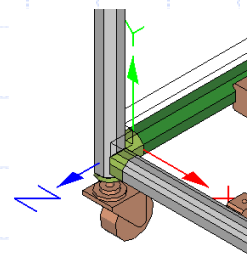
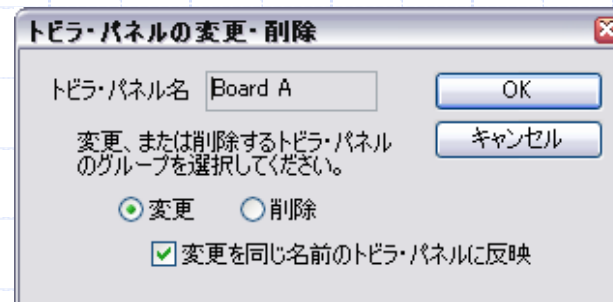

コネクタの交換

既に取り付けられているコネクタを他のコネクタに置き換えます。

- 1.コネクタの交換  をクリックします。
- 2.交換したいコネクタの**1つ**を選択します。
- 3.リストに交換可能なコネクタが表示されます。
変更したいコネクタ(ここでは**マルチコネクタ
インナー型**)を選択します。
- 4.使用している同じコネクタ全てを交換したい
場合は「**選択したコネクタと同一のものを
すべて変更する**」にチェックを入れます。
- 5.「**適用**」を押すと、コネクタが交換されます。

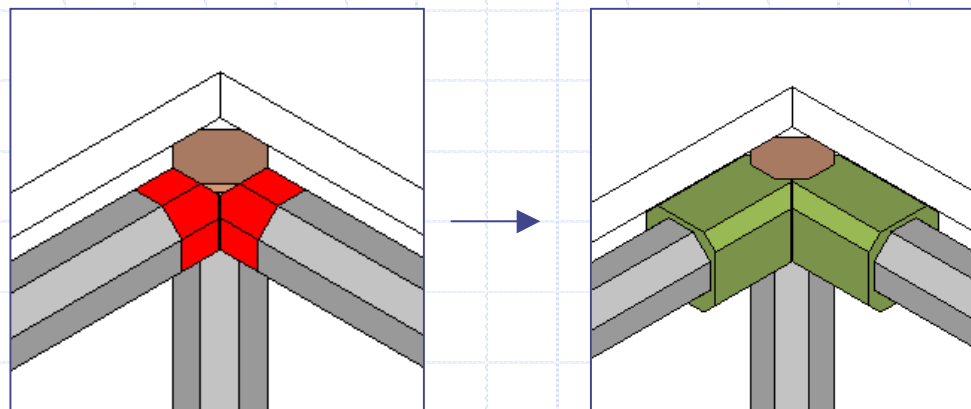
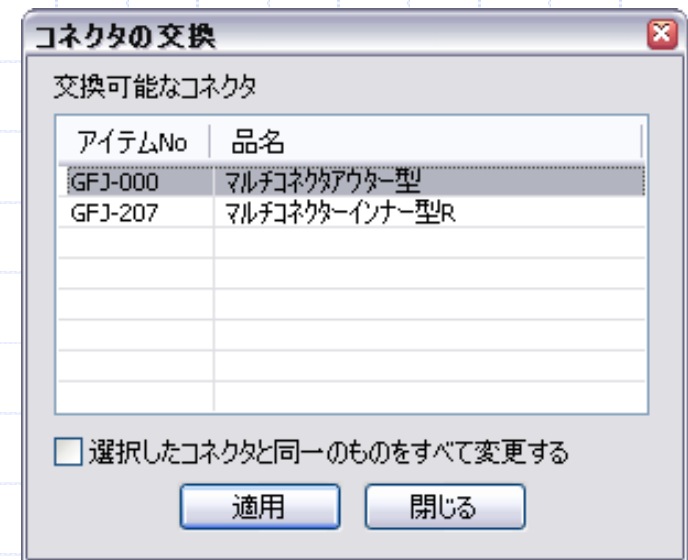

部品の移動

既に取り付けられている部品の位置を変更します。

1. 部品移動・回転  をクリックします。
2. 動かしたい部品を全て選択します。
(ボード以外。)
3. マイナスX方向へ動かしたいので、
Xに「-81」と入力します。
4. 「ピックアップした部品のみ移動」にチェックを入れ、
「移動」を押すと部品が移動されます。
5. ボードの位置を合わせます。
メニューバーのトビラ・パネル 「変更・削除」で
何も変更せず、次へを2回、実行を押します。

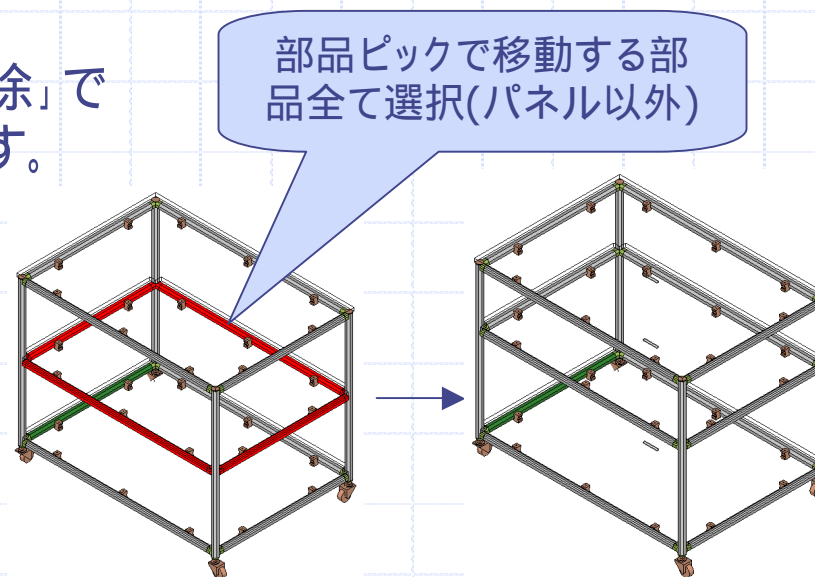
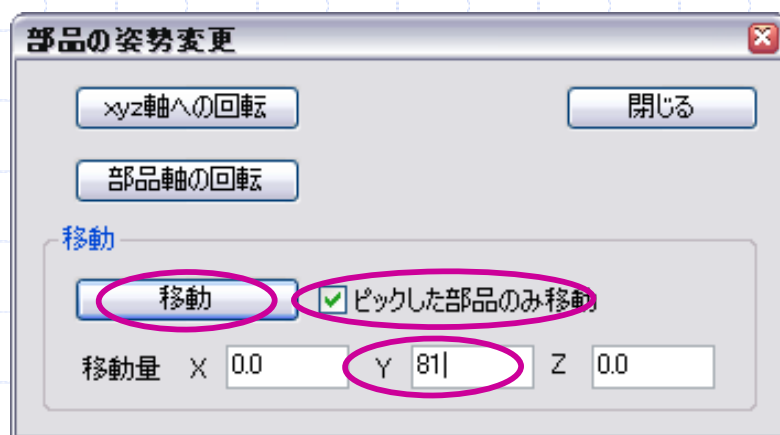
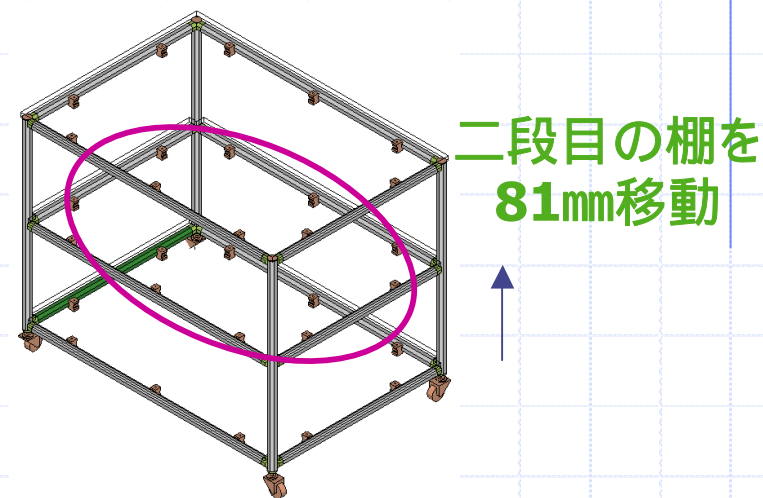

部品表の更新・図面の更新

変更内容を更新します。

部品表の更新

- 1.モデルを変更後、メニューバーのウィンドウで部品表をアクティブにすると、**更新確認**が表示されるのでOKを押します。
- 2.OKを押すと、部品表が更新されます。

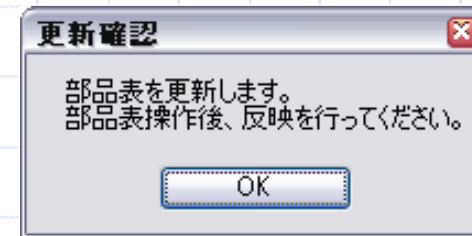

図面の更新

- 1.部品表内で右クリックし、「図面に反映」を行います。
これを行わないと、変更した箇所が図面には更新されません。
- 2.メニューバーのウィンドウから「Layout drawing」を開くと、更新されます。

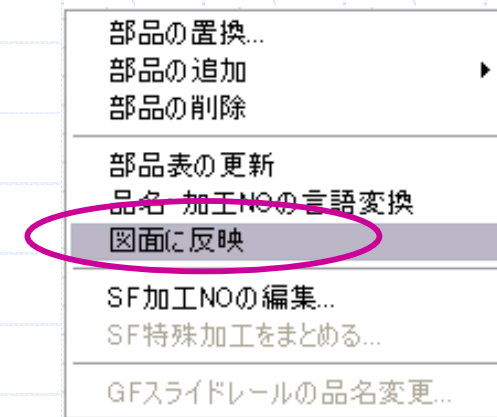

作業終了

以上でこのチュートリアルは終了です。
本書で説明していないコマンド等についてはマニュアルをご確認下さい。

操作についてのご質問は、下記メールアドレスへお問い合わせ下さい。
unitdesign@sus.co.jp