

## 簡易取扱説明書

電動ストッパ  
コントローラ

Item : XAK-S050

このたびは、電動ストッパを購入いただき、まことにありがとうございます。  
本書は電動ストッパとそのコントローラについて説明しています。  
尚、本書は簡易版です。正式版は当社ホームページよりダウンロード願います。

[http://fa.sus.co.jp/products/gf/software/stopper\\_manual/](http://fa.sus.co.jp/products/gf/software/stopper_manual/)

### ご注意

本製品をご使用いただくにあたりまして、万が一製品に故障・不具合が発生した場合でも重大な事故に至らない用途であること、または故障・不具合発生時でも装置が安全側に働くよう製作されていることを使用の条件とさせていただきます。

## 1. 概要

本製品は、DCモーターでロッドを駆動させて、コンベア上を流れる物体を止めたり流したりすることを目的とした電動アクチュエーターです。  
本体側面には2箇所SU S製品グリーンフレーム（以下GF）接合形状を配しており、GFで構成した装置に簡単に取り付けることができます。  
本体のほかに、動作パターンを選択や、動作速度・停止タイマーの設定ができる専用コントローラが組み合わされており、操作スイッチを接続して人が操作することや、センサーを接続して起動信号として使うことで設備の自動化を容易におこなうことができます。

## 2. 使用上の注意

1. 本製品は防塵・防水構造ではありません。必ず屋内のホコリや湿気が少ない、気温0～40°の場所でご使用ください。
2. 本体およびコントローラを落下させたり、本体ロッド以外へ衝撃荷重を与えたりしないでください。また、取り扱い時は必ずボディを持つようにしてください。特にモーター部やコネクタの根元、センサーの配線にダメージを与えないように扱ってください。
3. 給油は必要ありません。潤滑剤を直接本体に吹きつけることはやめてください。
4. 本体は分解しないでください。

## 3. 梱包内容

開梱したら内容を確認してください。

- メカ本体
- コントローラ
- コントローラ固定用両面テープ 2枚
- 取り扱い説明書（本書）
- \* ACアダプタ、操作ボックス、スイッチケーブルを同時に注文された場合は、同梱して出荷しています。

## 4. 各部の名称・外形寸法

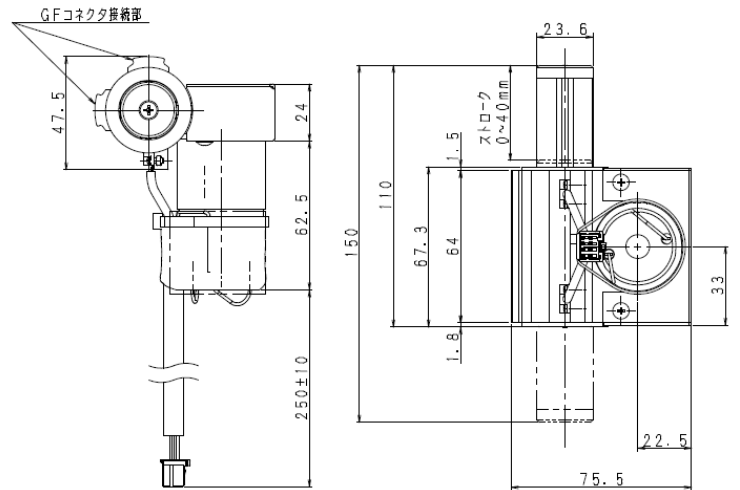
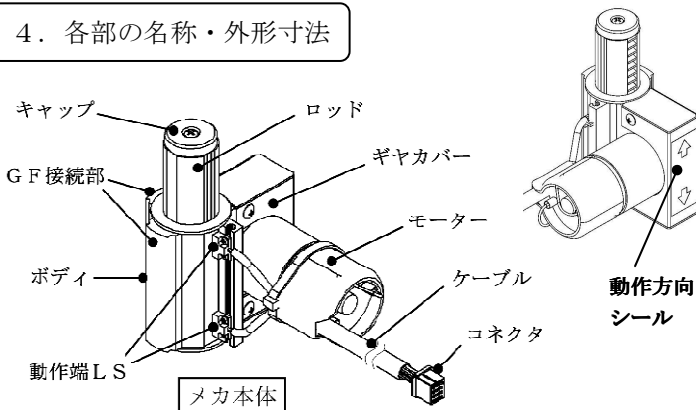

## 5. メカ本体・コントローラの接続と設定

- 本体のコネクタは、コントローラのGFメカコネクタに接続します。
- コントローラの電源コネクタには、ACアダプタ SUC-261（オプション）、もしくは24V・1A以上の直流電源を接続します。  
\*使用プラグサイズ 5.5mm（外径）×2.1mm（内径）
- スイッチコネクタには、動作指令を与えるデバイスを接続します。  
\*接続コネクタ型式：XHP-4（JST）  
また、用途に応じて次のオプションが用意されています。  
電動ストッパ用スイッチ（2ボタン）… XAK-S049  
電動ストッパ スイッチケーブル … XAR-015
- 機能切替は、OFF/OFF（出荷時設定の状態）から変更しないでください。

機能切替SW  
（両方とも上）

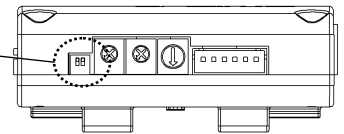

## 6. 取り付け方法

装置へはGF接続部を利用して、28mmタイプのGFコネクタ（マルチコネクタ、ダブルコネクタ、クロスコネクタ等）でGFやGFと同じ形状を持った相手に取り付けます。

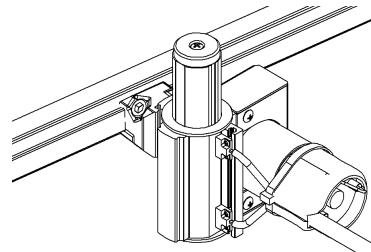

ダブルコネクタで  
取り付けた例

ロッド本体部分で荷重を受けるようにメカ本体を設置してください。  
先端のキャップだけで荷重を受けないようにしてください。

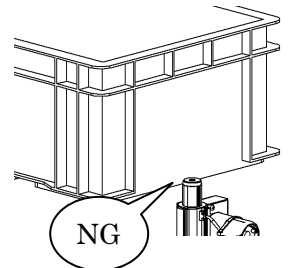
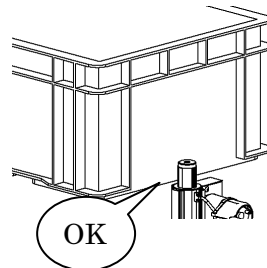

## 取り付け方法 (続き)

本書記載の仕様(受け止めることができるワークの重量と速度)に対して、メカ本体強度は十分にありますが、相手装置と接続するコネクタ強度及び相手装置の接合部強度は不足する場合があります。目安として停止させる物体の重量が5kg、または速度が300mm/secを超えるときは、結合を2ヶ所以上(コネクタを2個以上)にして、相手の結合部材はGF-TやGFハードのような肉厚フレームを使用してください。

ロッドはどの方向からの荷重でも受けることができます。但し、ラック側の面で受ける場合は停止させる物体のロッドと当たる面に突起物がない様にしてください。

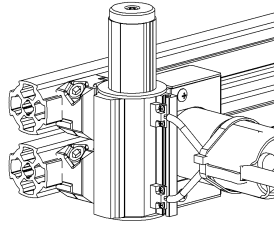

GF-Tに2ヶ所で結合する例

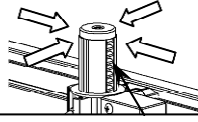

ラックの破損に注意

上から押さえつける

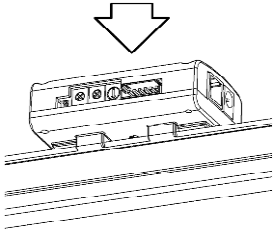

本体の設置位置が決定したら、コントローラを設置します。本体のケーブルが届く範囲にあるGF(または適当な位置に新たに設置)にコントローラ底面の接続爪をはめ込んで取り付けます。このとき付属している固定用両面テープか、結束バンドなどを使いコントローラを装置に固定してください。また、コントローラと本体間のケーブルや、コントローラから出る

電源ケーブル、配線も結束バンドなどで装置に固定してください。コントローラや周囲のケーブルは設置場所がメカ本体に近いので、本体が受ける衝撃でコントローラが脱落したり、遊んでいるケーブルに力が働きコネクタ根元で屈曲・断線を引き起こしたりする可能性があります。

## 7. 設置のポイントとストロークの調整

ストップのロッドが荷重を受ける位置とストップを装置に固定する位置との距離Lはなるべく小さくしてください。装置との結合部にかかる荷重はLに比例するモーメントとなるので、Lを小さくすることで結合しているコネクタや装置の結合部位へのダメージを小さくすることができます。

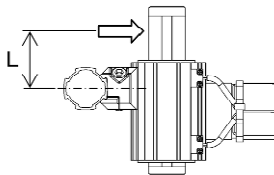

ロッドの動作方向は右図に示したとおりに進退が定義されています。例えば、オプションのXAK-S049操作ボックスを接続して緑色のボタンを押すと前進側へ、黄色のボタンを押すと後退側へロッドが動きます。

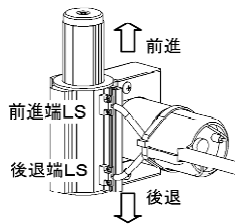

ロッドの前進・後退どちらの外周でも物体を受けることができますが、取り付け状態に対して前進・後退がどちらなのかを理解しておいてください。スイッチコネクタに入力される指令信号とメカ本体の前進・後退の向きは決まっています。コントローラの設定や本体の配線入れ替えなどで動作方向を反対にすることはできません。

前進・後退の停止位置は、それぞれの動作端LSの位置を調整して変えることができますので、むだな動作量をつめることができます。

LSは2ヶ所のビスをドライバーでゆるめることで動かせるようになります。

LSを動かすときは、リード線を引っ張ったり、LSとリード線の根元が屈曲したりしないように注意してください。

LSを調整したあとは確実にビスを締めつけて固定してください。締め付けが甘いとストップが受ける衝撃・振動ですぐにゆるんでしまいます。また、強く締めすぎるとLSの樹脂ボディを破損してしまいます。

\*M2ビスの推奨締め付けトルク: 0.8kg・cm

## 8. コントローラの機能

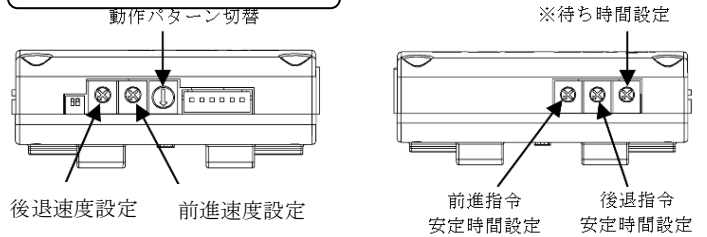

### 動作パターン

設定(スイッチの番号は0~Fまで表示)を変えると、スイッチコネクタに入力された指令に対して下の表のような動作をします。

パターン	動作
0	前進/後退指令ONの間だけそれぞれの方向に移動する。
1	前進指令ONで前進端、後退指令ONで後退端まで移動する。
2	前進指令ONの間移動し、前進指令OFFすると後退端へ戻る。
3	後退指令ONの間移動し、後退指令OFFすると前進端へ戻る。
4	前進指令ONで前進端まで移動して、※待ち時間設定の時間だけ停止してから後退端へ戻る。
5	後退指令ONで後退端まで移動して、※待ち時間設定の時間だけ停止してから前進端へ戻る。
6	前進指令ONの間前進し、OFFすると後退LSまで戻る。戻り中、前進指令ONで前進へ切替わる。
7	後退指令ONの間後退し、OFFすると前進LSまで戻る。戻り中、後退指令ONで後退へ切替わる。
8	前進指令ONの間前進し、OFFすると後退LSまで戻る。戻り中、前進指令ONで前進へ切替わる。前進指令ONの状態では電源ONすると前進LSがONまで動作。前進指令OFFの状態では電源ONすると後退LSがONまで動作。
9	後退指令ONの間後退し、OFFすると前進LSまで戻る。戻り中、後退指令ONで後退へ切替わる。後退指令ONの状態では電源ONすると後退LSがONまで動作。後退指令OFFの状態では電源ONすると前進LSがONまで動作。

### 前進/後退速度設定

それぞれの方向に対して、トリマーを時計回りに回すと移動速度が速く、トリマーを反時計回りに回すと遅くなります。

### 前進/後退指令安定時間設定

前進もしくは後退指令が一定時間入力され続けるまで受け付けないようにするときの時間を設定します。センサーなどで物体を検知して指令に使うときなどに使用します。通常は反時計まわりに絞りにきっておきます。

### 待ち時間設定

動作パターン4または5に設定したときの、戻りの動作開始を遅らせる時間を設定します。

## 9. 仕様

- ・ストローク量 8~40mm
- ・移動速度 24~48mm/sec
- ・対象ワーク 重量20kg 速度600mm/secまで
- ・消費電力 約20W
- ・モーター寿命 往復15万回以上(ロッド方向無負荷にて)

\* 本機はロッドの動作方向に対する位置決め用途及び発生推力を期待しての使用はできません。

\* 本コントローラには動作タイムエラー(変更不可)が設定されています。動作パターン0以外で、前進・後退指令が入ったとき、3秒以内に動作端に達しない場合はアラーム(赤)が点灯し、停止します。

問い合わせ先

SUS株式会社 静岡事業所 Snets営業部  
TEL 0537-28-8700

SUSホームページ: <http://www.sus.co.jp>