

XA コンビネーションキット XYZB 組立手順書

完成図

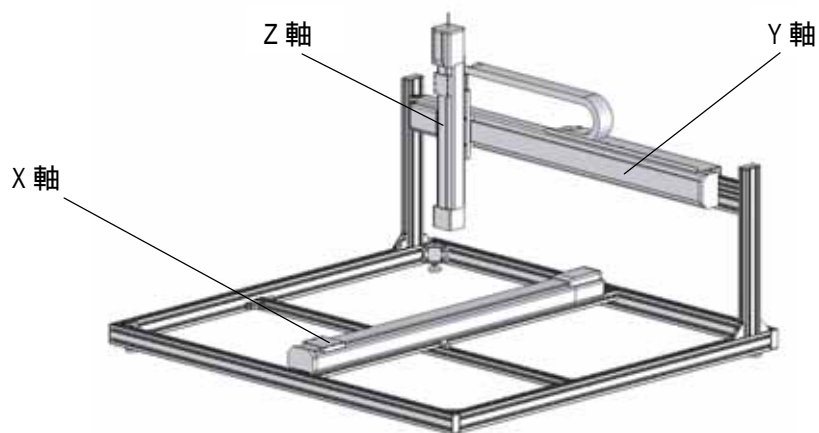

使用工具

六角レンチ(#2、#2.5、#3、#4)
プラスチック
スパナ(#5.5)
コンバックス

組立手順は次のようになっています。

1. フレーム架台の組立
2. XA の取り付け
3. Z 軸用ケーブルの取り付け(Y 軸 300st 以上の時のみ)

1. フレーム架台の組立

使用部品

1	D ブラケット SS(ステン)キット
2	アングルブラケット SS(ステン)キット
3	フレームキャップ 2040(ライトグレー)
4	D ブラケット 2040 追加工品
5	ST ナット SS(M5)
6	六角穴付ボルト M5 × 10(ステンレス)
7	フット M6
8	QC ジョイント SS キット
9	ST ナット SS(M4)
10	QC ジョイント SS40 キット

1

土台部組立 1

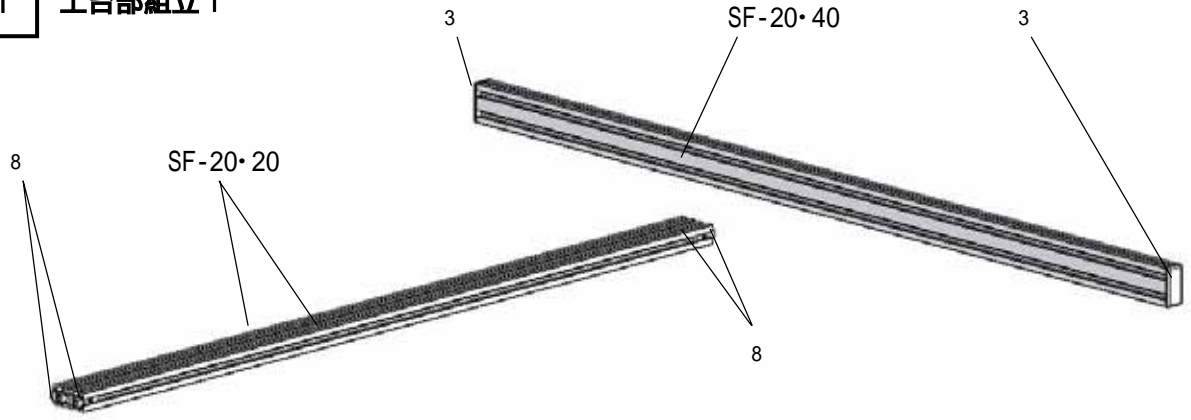

2

土台部組立 2

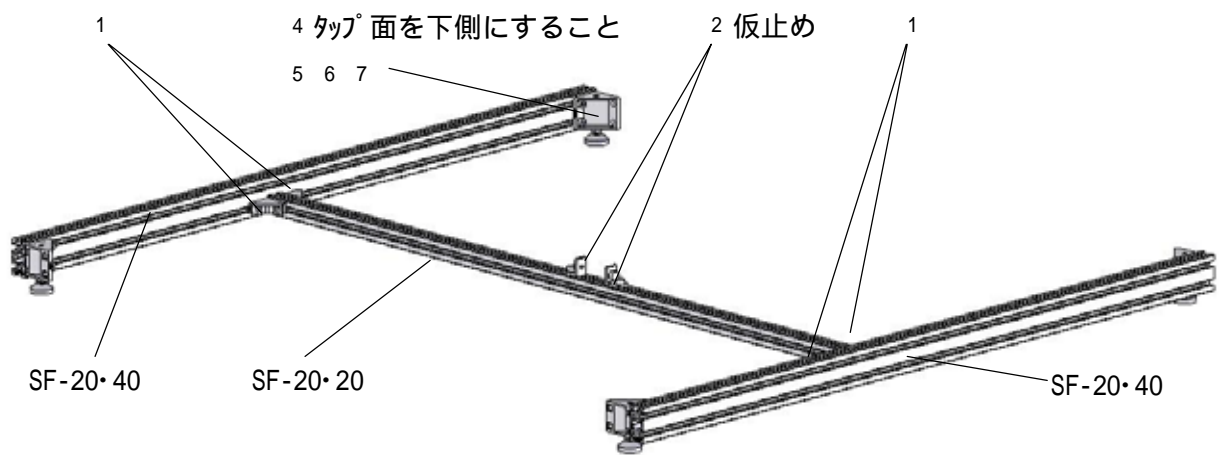

3

土台部組立 3



4 土台部組立 4

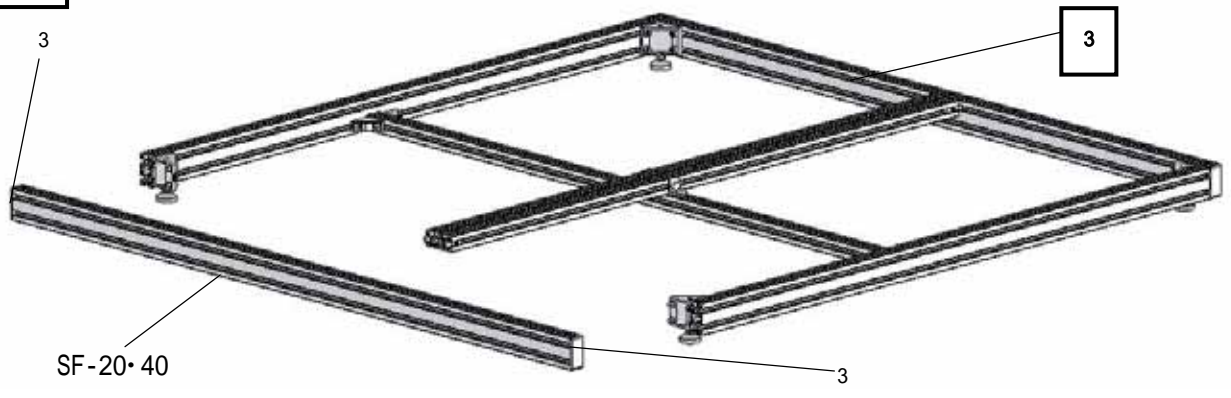

フレーム上面には先にナットを挿入しながら組み立てます。
 ナット挿入の詳細は下図を参照ください。

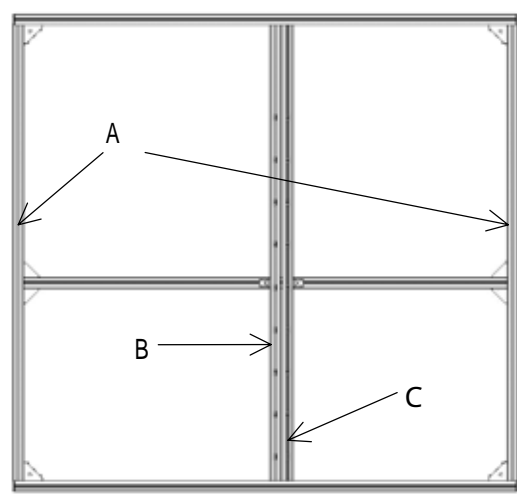

A フレーム上面に 5 ST ナット SS(M5) を 2 個ずつ挿入してください。

B・C フレーム上面には X 軸取り付け用の 9 ST ナット SS(M4) を挿入してください。

X 軸のストロークにより挿入数が変わりますので下表の数量を挿入してください。

X 軸取り付け用ナット挿入数

	100st	200st	300st	400st	500st	600st
B フレーム	3 ケ	4 ケ	5 ケ	7 ケ	8 ケ	9 ケ
C フレーム	3 ケ	3 ケ	5 ケ	6 ケ	8 ケ	8 ケ

5

ガントリー部組立

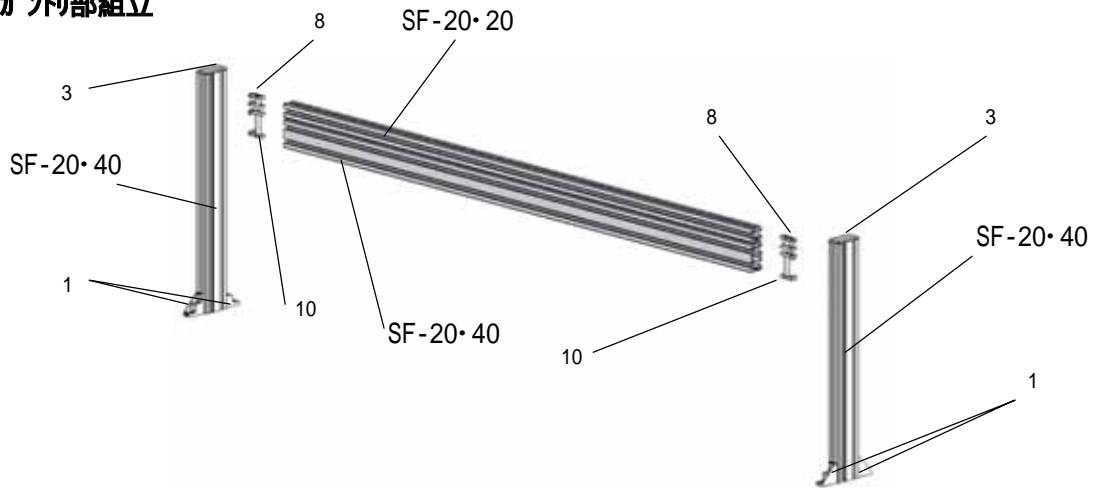

SF-20・20 フレームと SF-20・40 フレームにはナット挿入してから支柱の SF-20・40 フレームを取り付けます。
ナット挿入の詳細は下図を参照ください。

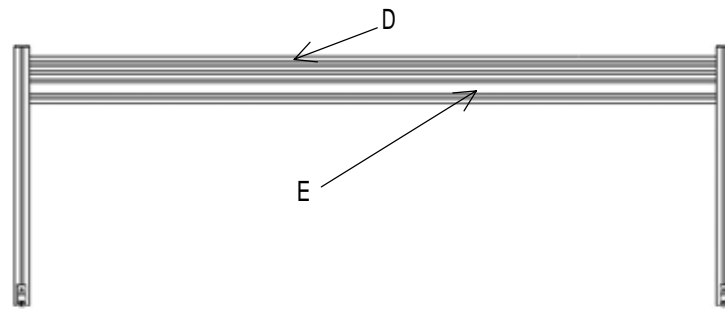

D・E フレームには Y 軸取り付け用の 9 ST ナット SS(M4) を挿入してください。E フレームへのナット挿入は 2 列あるうちの上側に挿入してください。

Y 軸のストロークにより挿入数が変わりますので下表の数量を挿入してください。

Y 軸取り付け用ナット挿入数

	100st	200st	300st	400st	500st	600st
D フレーム	3	4	5	7	8	9
E フレーム	3	4	5	7	8	9

Y 軸が 300st 以上の場合ケーブルベアが取り付けます。

その場合のみ D フレーム裏側に 5 ST ナット SS(M5) を 3 ヶ挿入しておいてください。

6

フレーム部完成

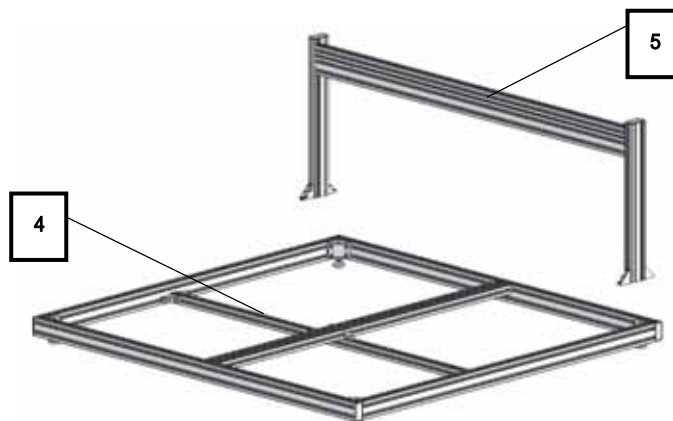

2.XA の取り付け

使用部品

11	X 軸
12	Y 軸
13	Z 軸
14	50-42 Base Plate
15	六角穴付ボルト M4×10(ステンレス)
16	六角穴付ボルト M4×10(ステンレス)

7 X 軸・Y 軸の取り付け

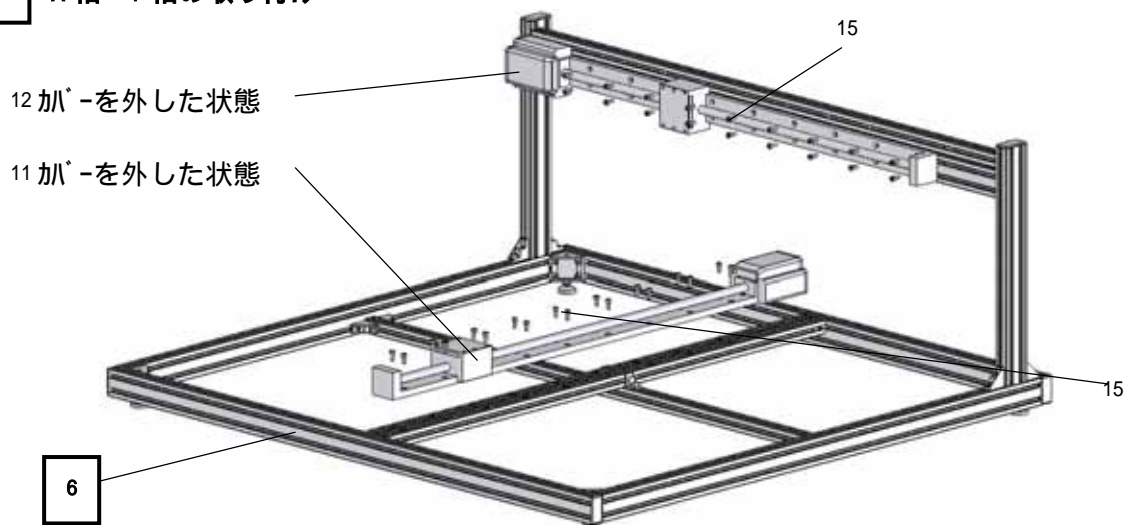

アクチュエータの加[°]-の取り外し、取り付けはアクチュエータの取扱説明書を参照ください。

8 Z 軸の取り付け

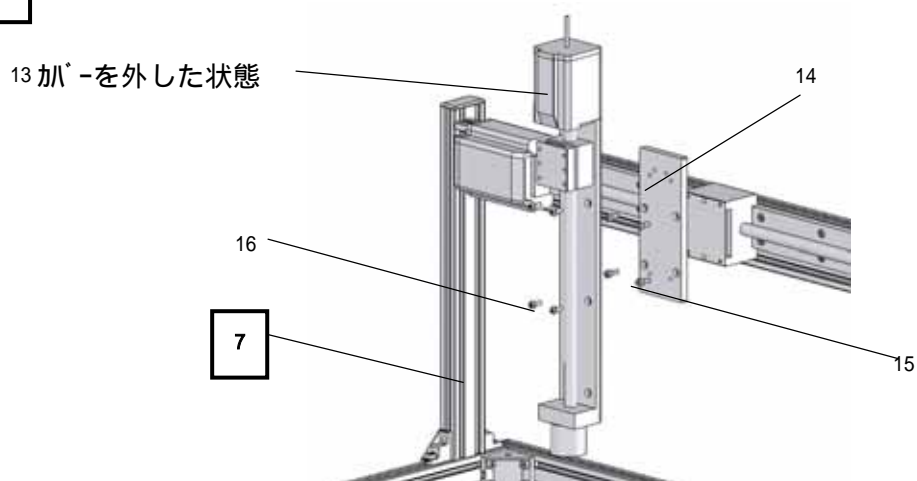

14 50-42 Base Plate と 13 Z 軸の取り付けの詳細は次ページに記載します。

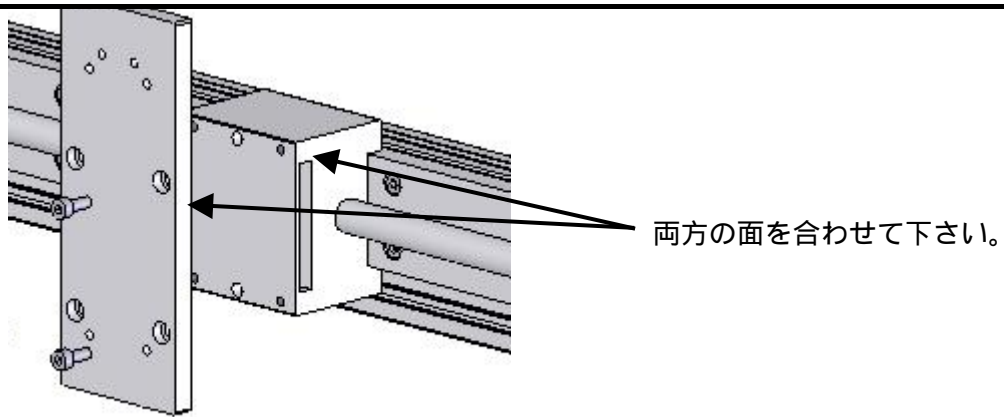

13 Z 軸と 14 50-42 Base Plate の間隔が下図の値になるようにして下さい。

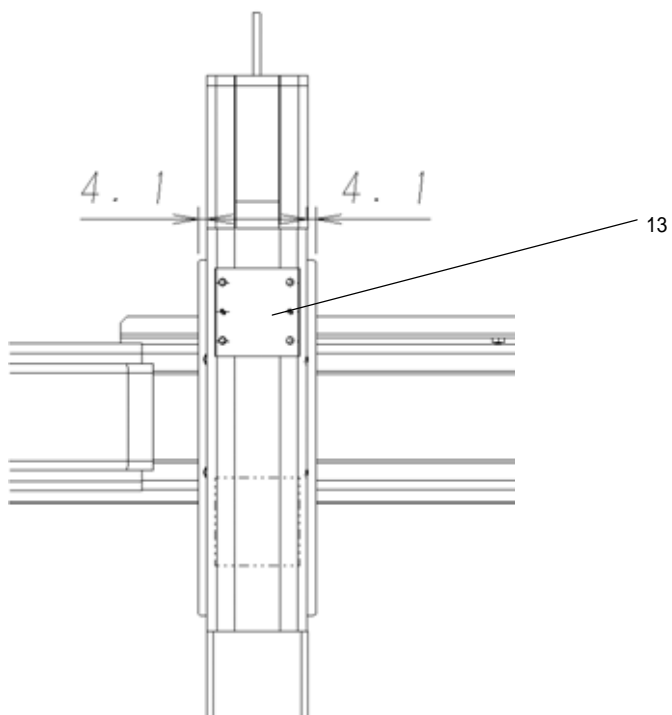

X 軸・Y 軸・Z 軸にかゝりを取り付けてください。

3. ケーブルベアを取り付け

(注)ケーブルベアはY軸が300st以上の時のみ取り付ける仕様となっております。

使用部品

17	YZA Bear Bracket50、42
18	YZA Bear Catch
19	ケーブルベア
20	十字穴付皿ボルト M3×6(ステンレス)
21	六角ナット M3(ステンレス)
22	六角穴付ボタナボルト M4×8(ステンレス)
23	六角穴付ボルト M5×6(ステンレス)

9 ケーブルベアの組み付け

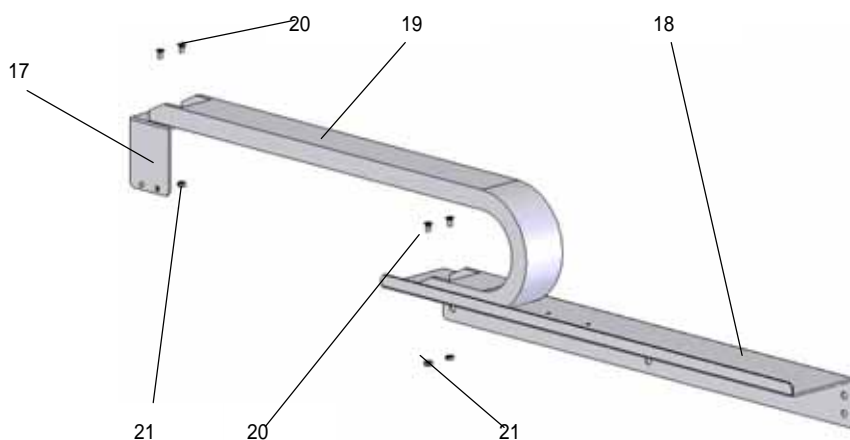

10 ケーブルベアを取り付け

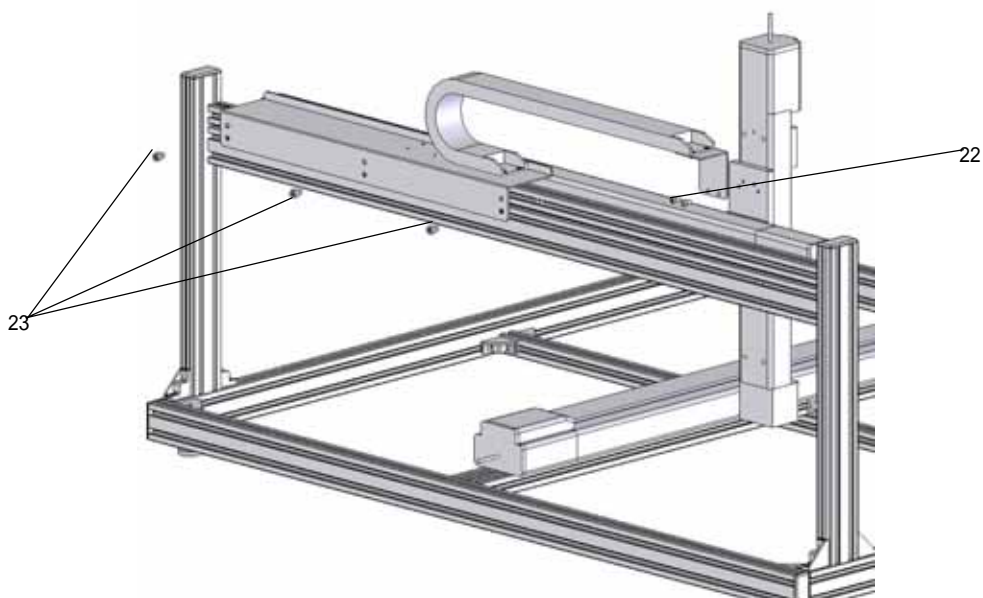

18 YZA Bear Catch を取り付けの際は、Y軸がXA-50シリーズの時は下列をご使用ください、上列はY軸がXA-42シリーズの時の取り付け穴で使用します。

S U S 株式会社

<http://www.sus.co.jp/>

お問合せは、 G7I 業までお願い致します。

〒439-0037
静岡県菊川市西方 53
TEL : (0537)28-8700

製品改良のため、定価・仕様・寸法などの一部を予告なしに変更することがあります。